

# AMASSADEIRA AMR 15 LINHA T



100% ▲ max  
59% ▼ min

PERCENTUAL ÁGUA



PAINEL  
LED CICLICO



PAINEL  
VARIO SPEED

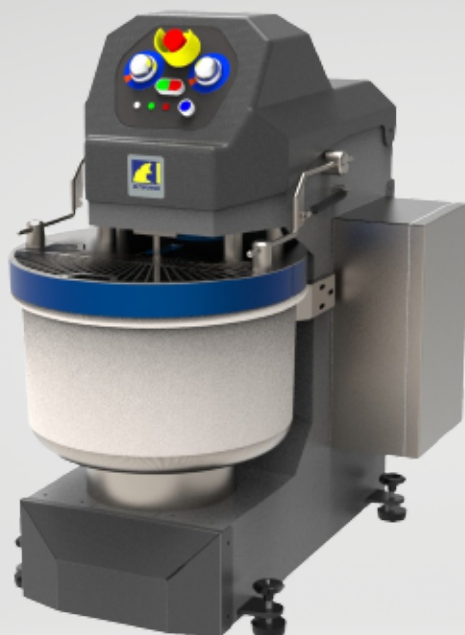

CAP FARINHA

CAP MASSA

VOL LTS  
TACHO

PAINEL

MECÂNICA

NORMAS



MIN 0,5 KGS  
MAX 15 KGS



MIN 0,8 KGS  
MAX 23 KGS



30 LTS



DIGITAL OU  
BOTÃO

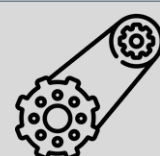

POLIAS



ATENDE A  
NR 12

RPM  
BATEDOR

MEDIDAS  
TACHO

PESO  
MAQUINA

ESTRUTURA

PÉS

MOTORIZAÇÃO



2 VEL  
281 RPM



392mm LARG  
300mm ALT



230 KGS



REFORÇADA

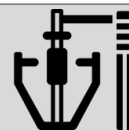

SAPATAS  
NIVELADORAS  
COM RODAS

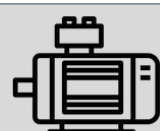

1,25 / 2 CV

**CAPACIDADE : 23 KGS DE MASSA ( 60% )**

**PRODUÇÃO : 328 PÃES DE 70grs CADA**

INDICADA : Para vários tipos de massas, das menos hidratadas as mais consistentes, com batida perfeita e mistura homogênea.

ESTRUTURA: Máquina robusta com design inovador, construída com chapas de alta resistência com pintura eletrostática.

CONJUNTO TACHO/TORRE/BATEDOR: Conjunto harmonico, feitos sob medida, fabricados em aço AISI304, proporcionando uma mistura homogênea e perfeita em tempo reduzido.

PÉS E RODIZIOS: Dotada de pés com regulagem e rodízios para fácil locomoção para limpeza.

COMANDO ELÉTRICO: comando elétrico isolado Ip66, com painel analógico reserva

ALIMENTAÇÃO ELÉTRICA: EM 220v 3ph – 380v 3ph

NORMA : MAQUINA ATENDE A NR12



**PAINEL  
LED CICLICO**

AMASSADEIRA BRASFORNO DOTADA DE PAINEL LED CICLICO FUNCIONA DE FORMA AUTOMATICA, TEMPORIZADA E MUDANÇA AUTOMATICA DE VELOCIDADE, COM OS DOIS TEMPOS TEMPORIZADOS, PARANDO AO TERMINO DA BATIDA, SEM A PRESENÇA DO OPERADOR, FUNCIONA TAMBEM NA FUNÇÃO MANUAL.

A MAQUINA POSSUE TAMBEM UM PAINEL SOBRESSALENTE ANALOGICO LATERAL COM CHAVE DE DUAS VELOCIDADES PARA CASO DE DEFEITO ELETRICO DO PAINEL PRINCIPAL.



**PAINEL  
VARIO SPEED**

AMASSADEIRA BRASFORNO DOTADA DE PAINEL VARIO SPEED POSSUE VARIAS OPÇÕES DE VELOCIDADES, OFERECENDO AO OPERADOR INUMERAS OPÇÕES DE BATIDAS DE VARIOS TIPOS

PRODUTOS, COM SISTEMA UNICO DE VARIADOR INVERTER E TEMPORIZADOR DE BATIDA, TUDO AUTOMATICO.

A MAQUINA POSSUE TAMBEM UM PAINEL SOBRESSALENTE ANALOGICO LATERAL COM CHAVE DE DUAS VELOCIDADES PARA CASO DE DEFEITO ELETRICO DO PAINEL PRINCIPAL.

## DIMENSÕES GERAIS DO PRODUTO

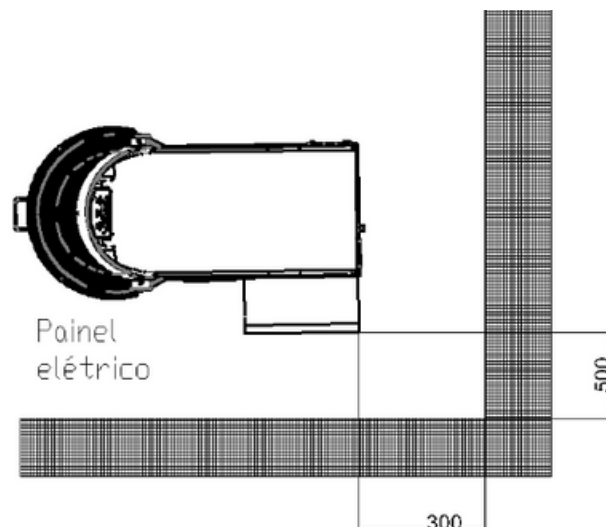
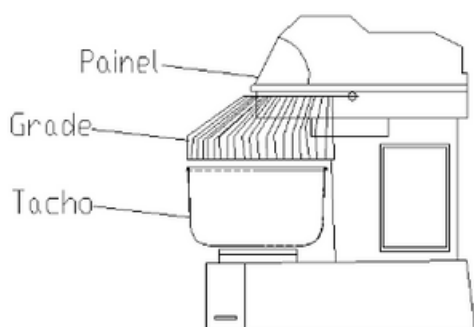

Motorização	cv	1,25/2,0	A	POT ( KW )	DISIUNTOR ( A )	TOMADA
Voltagem ( V )	v	220 1ph	8	1,9	25	2P+T 16A
		220 3ph	6	1,9	20	3P+T 16A
		380 3ph	5	1,9	15	4P+T 16A
MEDIDAS EXTERNAS			MEDIDAS COM EMBALAGEM			
(MM)	LARGURA	PROF	ALTURA	LARGURA	PROF	ALTURA
MEDIDAS EQUIPTO	630	950	1270	720	990	1300
Peso ( Kg )	Kgs	230		Kgs	245	